

ABATIDOR CONG.

Ideal para Cocinas, Casino y Catering.

BF-905T-HDO



* Fotografía de referencia.

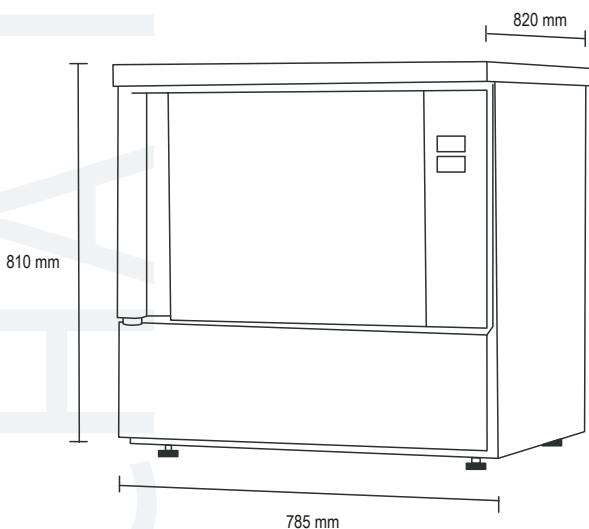

- Exterior e interior fabricado en acero inoxidable AISI 304.
- Panel de control digital/táctil de fácil uso.
- Amplia pantalla para controlar ciclos de trabajo.
- Modelo adecuado para recipientes GN y/o bandejas de pastelería.
- Potente sistema de refrigerado para hacer trabajos más rápidos
- Cumple con la norma HACCP.
- +90/+3°C en menos de 90 minutos, +90/-18°C en menos de 270 minutos.
- Descongelación automática.
- Sonda electrónica en su interior.
- Cámara de horno muy fácil de limpiar y con fondo moldeado.
- Alta densidad de aislamiento de espuma de poliuretano de 60 mm, sin CFC y HCFC.

Modelo	BF-905T-HDO
Capacidad	5 GN 1/1, 400x600
Dimensiones Ext. (mm)	
Alto	810
Ancho	820
Fondo	785
Dimensiones Int. (mm)	
Alto	380
Ancho	700
Fondo	450
Potencia (w)	837
Peso Bruto (kg)	110

Panel de control digital:

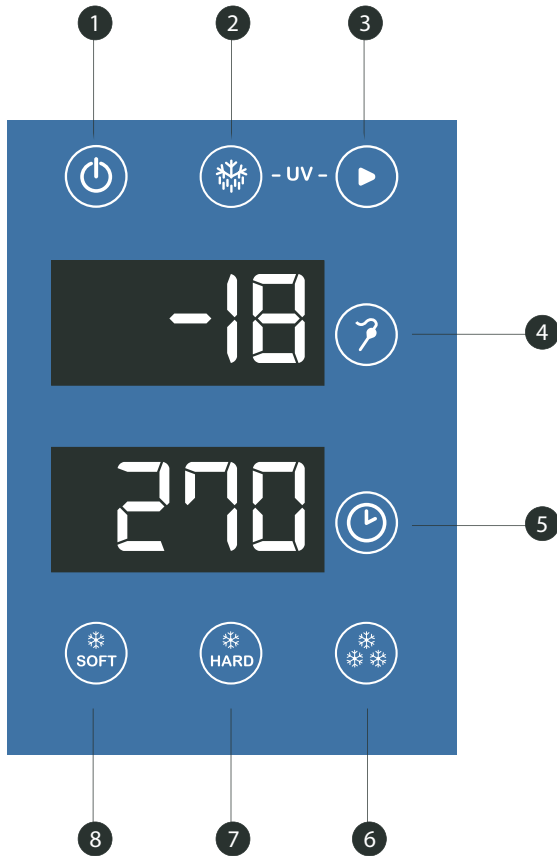

* Fotografía de referencia.

1		ENCENDIDO/APAGADO
2		DESCONGELAMIENTO MANUAL
3		START - STOP
4		SONDA
5		TIEMPO
6		CONGELACION
7		CICLO FUERTE
8		CICLO SUAVE
9		CICLO DE LIMPIEZA BACTERIOLOGICO

Detalles:

Sonda



Ventiladores



Sistema cierre



Panel

